



Husqvarna[®]



LG 504

Obsah

Úvod.....	2	Preprava, skladovanie a likvidácia.....	19
Bezpečnosť.....	5	Technické údaje.....	20
Prevádzka.....	9	ES vyhlásenie o zhode.....	24
Údržba.....	13		

Úvod

Prehľad výrobku

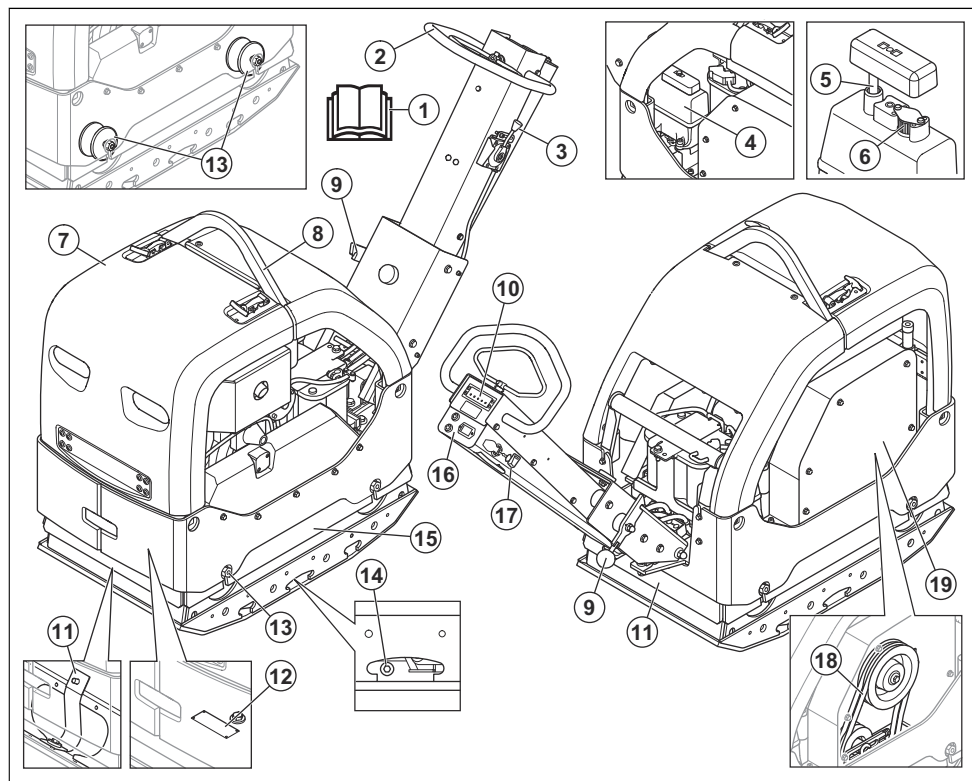

1. Návod na obsluhu
2. Rukoväť
3. Ovládanie plynu
4. Nádrž hydraulického oleja
5. Mierka hydraulického oleja
6. Filter odvetrávania
7. Bezpečnostný rám
8. Oko na zdvíhanie
9. Blokovacia páka rukoväte

10. Indikátor zžutnenia
11. Bezpečnostné pásy
12. Typový štítok
13. Antivibračné prvky

Poznámka: Medzi rukoväťou a doskou motora sa nachádza tiež 6 antivibračných prvkov. Pozrite si časť *Kontrola prvkov na tlmenie vibrácií na strane 8*.

14. Olejová zátka pre excentrický prvok
15. Excentrický prvok
16. Počítadlo hodín a indikátory nabíjania batérie a tlaku motorového oleja
17. Kľúč zapalovania
18. Klinový remeň
19. Kryt klinového remeňa

Ovládanie plynu EPA (Agentúra Spojených štátov na ochranu životného prostredia)

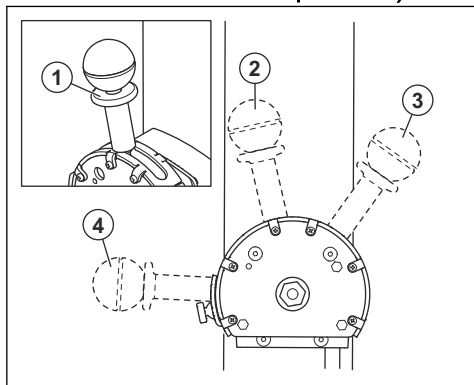

1. Poistka polohy
2. Štartovacia poloha a poloha voľnobežných otáčok
3. Poloha Stop
4. Prevádzková poloha, plný plyn

Prehľad motora

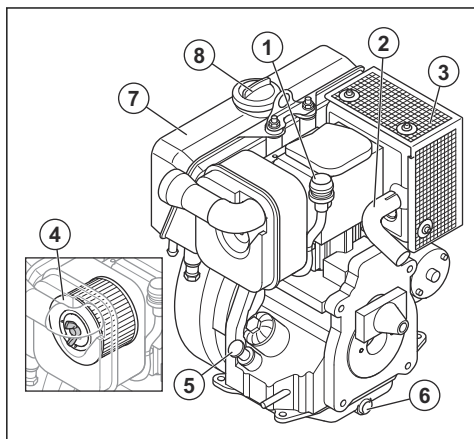

1. Indikátor vzduchového filtra
2. Výfuková trubica
3. Timič výfuku
4. Vzduchový filter
5. Uzáver olejovej nádrže a olejová mierka

6. Skrutka na vypúšťanie motorového oleja
7. Palivová nádrž
8. Uzáver palivovej nádrže

Popis produktu

Výrobok predstavuje ručnú reverzibilnú zhutňovacíu dosku na zhutňovanie zrnitých pôd v stredne hrubých vrstvách až po vrstvy s väčšou hĺbkou.

Plánované použitie

Výrobok je určený iba na profesionálne využitie. Výrobok používajte na opravy a údržbu príjazdových ciest, chodníkov a parkovísk. Vďaka voliteľnej súprave na zámkové dlažby sa výrobok môže použiť aj na zámkové dlažby. Výrobok nepoužívajte na iné účely.

Symbyly na výrobku



Zachovávajte opatrosť a používajte výrobok správnym spôsobom. Tento výrobok môže spôsobiť vážne poranenie alebo usmrtenie obsluhujúceho pracovníka alebo iných osôb.



Pred používaním produktu si pozorne prečítajte návod na obsluhu a uistite sa, že porozumiete uvedeným pokynom.



Pred používaním produktu si pozorne prečítajte návod na obsluhu a uistite sa, že porozumiete uvedeným pokynom.



Používajte chrániče sluchu.



Používajte bezpečnostnú obuv (čizmy).



Používajte iba motorovú naftu s minimálnym obsahom síry.



Manuálne naštartovanie.



Elektrický štart.



Hladina hydraulického oleja.



Bio-Hydr. Biologický hydraulický olej.



Štart vibrácií. Symbol pre polohu ovládania plynu.



Batéria sa nabíja.



Počítadlo hodín.



Tlak motorového oleja.



Riziko zranenia. V blízkosti hnacieho remeňa buďte opatrní.



Nebezpečenstvo poranenia v prípade pádu rukoväte. zaistíte rukoväť v zdvihnutej polohe.



Horúci povrch.



Zdvíhací bod na bezpečnostnom ráme.



Emisie hluku do okolia podľa predpisov v smernici EÚ. Emisie výrobku sú uvedené v časti *Technické údaje na strane 20* a na štítku.



Tento produkt je v súlade s príslušnými smernicami ES.

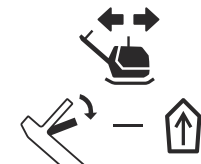

Posuňte sa s výrobkom dopredu.

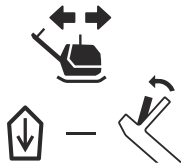

Posuňte výrobok dozadu.

Poznámka: Ostatné symboly/štítky na výrobku obsahujú údaje v súlade so zvláštnymi požiadavkami certifikácie pre určité trhy.

Typový štítek

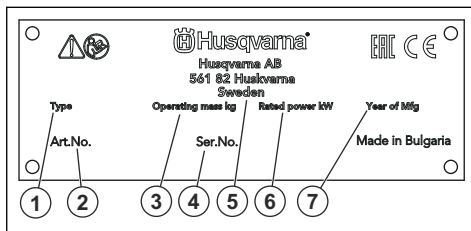

1. Typ výrobku
2. Číslo výrobku
3. Hmotnosť výrobku
4. Výrobné číslo
5. Výrobca
6. Menovitý výkon
7. Rok výroby

Zodpovednosť za výrobok

V súlade s právnymi predpismi upravujúcimi zodpovednosť za výrobok nenesieme zodpovednosť za škody spôsobené našim výrobkom v dôsledku:

- nesprávne vykonanej opravy výrobku,
- opravy výrobku, pri ktorej neboli použité diely od výrobcu alebo diely schválené výrobcom,
- používania príslušenstva od iného výrobcu alebo príslušenstva, ktoré nie je schválené výrobcom,
- opravy výrobku, ktoré neboli vykonané v schválenom servisnom stredisku alebo schválenými kompetentnými osobami.

Bezpečnosť

Bezpečnostné definície

Výstrahy, upozornenia a poznámky slúžia na zdôraznenie mimoriadne dôležitých častí návodu.



VÝSTRAHA: Používa sa, ak pre obsluhu alebo osoby v okolí existuje nebezpečenstvo poranenia alebo smrti v prípade nedodržania pokynov v návode.



VAROVANIE: Používa sa, ak hrozí nebezpečenstvo poškodenia produktu, iných materiálov alebo okolitej oblasti v prípade nedodržania pokynov v návode.

Poznámka: Používa sa na poskytnutie informácií nad rámec nevyhnutných informácií v danej situácii.

Všeobecné bezpečnostné pokyny



VÝSTRAHA: Skôr než budete výrobok používať, prečítajte si nasledujúce výstrahy.

- Tento výrobok môže byť nebezpečný, ak nie ste opatrní alebo ho používate nesprávne. Tento výrobok môže spôsobiť vážne poranenie alebo usmrtenie obsluhujúceho pracovníka alebo iných osôb. Pred použitím výrobku si musíte prečítať tento návod na obsluhu a porozumieť jeho obsahu.
- Ušchovajte si všetky upozornenia a pokyny.
- Dodržiavajte všetky platné zákony a predpisy.
- Obslužný personál aj jeho zamestnávateľ musia poznať a predchádzať rizikám počas prevádzky výrobku.
- Výrobok smú používať iba osoby, ktoré si prečítali návod na obsluhu a porozumeli jeho obsahu.
- Nepoužívajte výrobok, ak ste pred použitím neabsolvovali príslušné školenie. Zabezpečte vyškolenie všetkých operátorov.
- Nedovoľte, aby výrobok používali deti.
- Výrobok smú obsluhovať iba oprávnené osoby.
- Za nehody, pri ktorých dôjde k poškodeniu zdravia osôb alebo majetku, nesie zodpovednosť prevádzkovateľ.
- Výrobok nepoužívajte, ak ste unavení, chorí alebo ste pod vplyvom alkoholu, drog alebo liekov.
- Vždy zachovávajte opatrnosť a riaďte sa zdravým úsudkom.
- Tento výrobok vytvára počas prevádzky elektromagnetické pole. Toto pole môže za určitých okolností spôsobiť rušenie aktívnych alebo pasívnych implantovaných lekárskeho prístrojov. Na zníženie rizika vážneho poranenia alebo usmrtienia odporúčame, aby sa osoby s implantovanými lekárskeho pomôckami poradili so svojim lekárom a výrobcom danej lekárskeho pomôcky ešte pred použitím tohto výrobku.

- Výrobok udržiavajte čistý. Uistite sa, že sú symboly a emblémy čitateľné.
- Výrobok nepoužívajte, ak je poškodený.
- Nepokúšajte sa výrobok upravovať.
- Nepoužívajte výrobok, ak je možné, že bol upravený inými osobami.

Bezpečnostné pokyny pre prevádzku



VÝSTRAHA: Skôr než budete výrobok používať, prečítajte si nasledujúce výstrahy.

- Naučte sa, ako v prípade núdze rýchlo zastaviť motor.
- Obslužný personál musí mať dostatočnú fyzickú silu potrebnú na bezpečnú obsluhu výrobku.
- Výrobok nepoužívajte, ak nie sú nainštalované všetky ochranné kryty.
- Používajte osobné ochranné pomôcky. Pozrite si časť *Osobné ochranné prostriedky na strane 7*.
- Zabezpečte, aby sa v pracovnej oblasti nachádzali len schválené osoby.
- V pracovnom priestore udržiavajte čistotu a majte ho dobre osvetlený.
- Počas používania musíte byť v bezpečnej a stabilnej polohe.
- Uistite sa, že vám alebo výrobku nehrozí riziko pádu z výšky.
- Uistite sa, že sa na rukoväti nenachádza žiaden olej ani mazadlo.
- Produkt nepoužívajte v oblastiach, kde môže dôjsť k požiaru alebo výbuchu.
- Výrobok môže spôsobiť odhodenie predmetov vysokou rýchlosťou. Všetky osoby v pracovnej oblasti musia používať schválené osobné ochranné prostriedky. Z pracovnej oblasti odstráňte voľné predmety.
- Pred ponechaním výrobku bez dozoru vypnite motor a uistite sa, že nehrozí riziko náhodného naštartovania.
- Dbajte na to, aby sa v pohyblivých častiach nezachytilo oblečenie, dlhé vlasy ani šperky.
- Na výrobok si nesadajte.
- Neudierajte do výrobku.
- Výrobok vždy používajte zozadu s rukami na rukoväti.
- Výrobok nepoužívajte v blízkosti elektrických káblov. Výrobok nie je elektricky odizolovaný a môže dôjsť k zraneniu alebo usmrteniu.

- Pred použitím výrobku skontrolujte, či sa v pracovnej oblasti nenachádzajú skryté drôty, káble a potrubia. Ak výrobok narazí na skrytý predmet, okamžite vypnite motor a skontrolujte výrobok aj daný predmet. Pred opätovným použitím výrobku sa uistite, že je možné bezpečne pokračovať v práci.

Ochrana proti vibráciám



VÝSTRAHA: Skôr než budete produkt používať, prečítajte si nasledujúce výstrahy.

- Počas používania sa z výrobku prenášajú vibrácie na obslužný personál. Pri pravidelnom alebo častom používaní výrobku môže dôjsť k poškodeniu zdravia obslužného personálu alebo k zvýšeniu závažnosti poškodenia. Poškodenie zdravia sa môže týkať prstov, rúk, zápästí, ramien, pliec alebo nervov a prívodu krvi do iných častí tela. Poškodenie zdravia môže viesť k dočasnému oslabeniu alebo mať trvalý charakter a môže sa s postupom času (týždňov, mesiacov alebo rokov) zhoršovať. Medzi možné poškodenia zdravia patrí narušenie krvného obehu, nervovej sústavy, kĺbov a iných štruktúr tela.
- Príznaky sa môžu prejavíť počas používania výrobku alebo inokedy. Ak sa prejavia príznaky a vy budete naďalej používať výrobok, intenzita príznakov sa môže zvyšovať alebo nadobudnú trvalý charakter. Ak sa prejavia nasledujúce alebo iné príznaky, vyhľadajte lekársku pomoc:
 - znečítivlenie, strata citu, šteklenie, pichanie, bolesť, páľivé pocity, pulzujúca bolesť, stuhnutosť, ťažkopádnosť, pokles sily, zmena farbenia alebo stavu pokožky.
- Intenzita príznakov sa môže zvýšiť v chladnom počasí. Ak výrobok používate v chladnom prostredí, noste teplé oblečenie a uchovávajte ruky v teple a suchu.
- Na udržanie správnej úrovne vibrácií vykonávajúce údržbu a prevádzku výrobku v súlade s pokynmi v návode na obsluhu.
- Výrobok je vybavený systémom na tlmenie vibrácií, ktorý znižuje prenášanie vibrácií z rukoväte na obslužný personál. Nechajte pracovať výrobok. Netlačte výrobok nasilu. Výrobok jemne pridržajte za rukoväť, no uistite sa, že ho pritom máte neustále pod kontrolou a dokážete ho bezpečne používať. Netlačte rukoväť na koncové dorazy viac, ako je potrebné.
- Ruky majte vždy položené iba na rukoväti alebo rukovätiach. Nedotýkajte sa výrobku žiadnymi inými časťami tela.
- Ak náhle dôjde k silným vibráciám, výrobok okamžite vypnite. Výrobok nepoužívajte, až kým neodstránite príčinu zvýšeným vibrácií.

Bezpečnosť a ochrana pred prachom



VÝSTRAHA: Skôr než budete produkt používať, prečítajte si nasledujúce výstrahy.

- Pri používaní výrobku môže dôjsť k zvráteniu prachu do ovzdušia. Prach môže spôsobiť vážne poškodenie zdravia a trvalé zdravotné problémy. Prach oxidu kremičitého je niekoľkými orgánmi regulovaný ako škodlivý. Medzi takéto zdravotné problémy patria napr.:
 - smrteľné ochorenia pľúc ako chronická bronchitída, silikóza a pľúcna fibróza,
 - rakovina,
 - vrodené poruchy,
 - zápal kože.
- Používajte správne vybavenie na zníženie množstva prachu a výparov v ovzduší a na zníženie množstva prachu na pracovnom vybavení, povrchoch, oblečení a častiach tela. Medzi regulačné vybavenie patria napr. systémy na zachytávanie prachu a rozprašovanie vody na viazanie prachových častíc. Ak je to možné, znížte mieru vytvárania prachu pri zdroji. Dbajte na to, aby bolo vybavenie správne nainštalované a používané a aby sa vykonávala pravidelná údržba.
- Používajte schválenú ochranu dýchacích ciest. Dbajte na to, aby sa na pracovisku používali prostriedky na ochranu dýchacích ciest pred nebezpečnými materiálmi.
- Dbajte na to, aby bolo na pracovisku zabezpečené dostatočné prúdenie vzduchu.
- Ak je to možné, nasmerujte výfuk výrobku tak, aby pri používaní nevíril do ovzdušia prach.

Bezpečnosť a ochrana pred výfukovými plynmi



VÝSTRAHA: Skôr než budete produkt používať, prečítajte si nasledujúce výstrahy.

- Výfukové plyny z motora obsahujú oxid uhoľnatý. Ide o plyn bez zápachu, ktorý je jedovatý a veľmi nebezpečný. Dýchanie oxidu uhoľnatého môže spôsobiť smrť. Keďže je oxid uhoľnatý bez zápachu a neviditeľný, nie je možné zistiť jeho prítomnosť ľudskými zmyslami. Príznakom otravy oxidom uhoľnatým je závrat, no pri dostatočnom množstve a koncentrácii oxidu uhoľnatého môžu osoby stratiť vedomie aj bez predchádzajúcich varovných príznakov.
- Výfukové plyny tiež obsahujú nespálené uhľovodíky vrátane benzénu. Dlhodobé vdychovanie môže spôsobiť zdravotné problémy.
- Oxid uhoľnatý obsahujú aj výfukové plyny, ktoré vidíte alebo cítite čuchom.

- Nepoužívajte výrobok so spaľovacím motorom v interiéri ani v oblastiach bez dostatočného vetrania.
- Nevdychujte výfukové plyny.
- Dbajte na dostatočné prúdenie vzduchu v pracovnej oblasti. Toto je veľmi dôležité pri používaní výrobku vo výkopoch alebo iných stiesnených pracovných priestoroch, kde sa môžu ľahko nahromadiť výfukové plyny.

Bezpečnosť a ochrana pred hlukom



VÝSTRAHA: Skôr než budete produkt používať, prečítajte si nasledujúce výstrahy.

- Vysoké hladiny hluku a dlhodobé vystavenie hluku môžu spôsobiť stratu sluchu v dôsledku hluku.
- Aby ste zachovali čo najnižšiu hladinu hluku, používajte výrobok a vykonávajte jeho údržbu v súlade s pokynmi v návode na obsluhu.
- Skontrolujte, či tlmič výfuku nie je poškodený ani chybný. Skontrolujte, či je tlmič výfuku správne pripevnený k výrobku.
- Počas prevádzky výrobku používajte schválené chrániče sluchu.
- Pri používaní chráničov sluchu venujte pozornosť výstražným signálom a hlasom. Po zastavení výrobku si zložte chrániče sluchu, pokiaľ nie je potrebné používať chrániče sluchu kvôli úrovni hluku na pracovisku.

Osobné ochranné prostriedky



VÝSTRAHA: Skôr než budete produkt používať, prečítajte si nasledujúce výstrahy.

- Pri používaní výrobku vždy používajte schválené osobné ochranné prostriedky. Osobné ochranné prostriedky nedokážu úplne vylúčiť riziko, ale môžu znížiť vážnosť zranenia v prípade nehody. Požiadajte svojho predajcu, aby vám pomohol pri výbere správnych osobných ochranných prostriedkov.
- Pravidelne vykonávajte kontrolu stavu osobných ochranných prostriedkov.
- Používajte schválenú ochrannú prilbu.
- Používajte schválené chrániče sluchu.
- Používajte schválenú ochranu dýchacích ciest.
- Používajte chrániče očí s bočnou ochranou zraku.
- Používajte ochranné rukavice.
- Používajte topánky s oceľovou špičkou a protišmykovou podrážkou.
- Používajte schválené pracovné oblečenie alebo podobný, tesne priliehajúci odev s dlhými rukávami a dlhými nohavicami.

Hasiaci prístroj

- Počas prevádzky majte vždy na blízku hasiaci prístroj.
- Používajte práškový hasiaci prístroj triedy „ABE“ alebo hasiaci prístroj s kysličníkom uhličitým typu „BE“.

Bezpečnostné zariadenia na výrobku



VÝSTRAHA: Skôr než budete produkt používať, prečítajte si nasledujúce výstrahy.

- Nepoužívajte produkt, ktorý má chybné bezpečnostné zariadenia.
- Pravidelne kontrolujte bezpečnostné zariadenia. Ak sú bezpečnostné zariadenia chybné, obráťte sa na servisného zástupcu spoločnosti Husqvarna.

Tlmič výfuku

Tlmič výfuku slúži na udržiavanie minimálnej hladiny hluku a na smerovanie výfukových plynov smerom od operátora.

Nepoužívajte produkt, ak tlmič výfuku chýba alebo je poškodený. Poškodený tlmič výfuku zvyšuje hladinu hluku a riziko požiaru.



VÝSTRAHA: Tlmič výfuku je veľmi horúci počas prevádzky, po nej a tiež počas behu motora na voľnobeh. Zachovávajte opatrnosť v okolí horľavých materiálov alebo výparov, aby ste nespôsobili požiar.

Kontrola tlmiča výfuku

- Pravidelne kontrolujte, či je tlmič výfuku správne pripevnený a či nie je poškodený.

Bezpečnostný rám

Bezpečnostný rám slúži na ochranu výrobku pred poškodením v prípade spadnutia.

Kontrola bezpečnostného rámu

- Skontrolujte, či bezpečnostný rám nie je prasknutý ani iným spôsobom poškodený.
- Skontrolujte, či je bezpečnostný rám správne nainštalovaný na výrobku.

Antivibračné prvky

Antivibračné prvky znižujú intenzitu vibrácií výrobku. Antivibračné prvky znižujú mieru škodlivých vibrácií, aby sa predišlo zraneniu obsluhujúceho personálu a poškodeniu výrobku.

Kontrola prvkov na tmenie vibrácií

K dispozícii je 10 antivibračných prvkov, 2 na každej strane výrobku a 6 medzi rukoväťou a doskou motora.

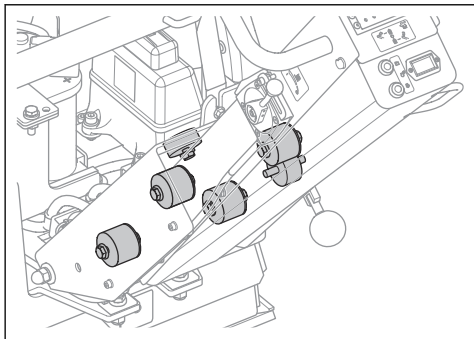

- Skontrolujte, či sú antivibračné prvky správne nainštalované.
- Skontrolujte, či nie sú antivibračné prvky poškodené alebo prasknuté.
- V prípade potreby antivibračné prvky vymeňte.

Bezpečnosť paliva



VÝSTRAHA: Skôr než budete výrobok používať, prečítajte si nasledujúce výstrahy.

- Palivo je horľavé a jeho výpary sú výbušné. Pri manipulácii s palivom buďte opatrní, aby ste predišli zraneniu, požiaru a výbuchu.
- Nevdychujte palivové výpary. Palivové výpary sú jedovaté a môžu poškodiť zdravie. Uistite sa, že je prietok vzduchu dostatočný.
- Nedávajte dolu uzáver palivovej nádrže a nedolievajte palivo, keď je motor spustený.
- Pred dotankovaním nechajte motor vychladnúť.
- Palivo nedolievajte v uzatvorených priestoroch. Nedostatočné prúdenie vzduchu môže spôsobiť poranenie alebo smrť v dôsledku udusenía alebo otravy oxidom uhoľnatým.
- V blízkosti paliva alebo motora nefajčite.
- Do blízkosti paliva alebo motora neumiestňujte horúce predmety.
- Nedopĺňajte palivo v blízkosti zdroja iskier alebo otvoreného plameňa.
- Pred dopĺňaním paliva pomaly otvorte veko palivovej nádrže a opatrne uvoľnite tlak.
- Palivo môže pri styku s pokožkou spôsobiť jej podráždenie. Pri kontakte pokožky s palivom umyte zasiahnuté miesto vodou a mydlom.
- Ak vylejete palivo na odev, okamžite sa prezlečte.
- Palivovú nádrž nedopĺňajte úplne doplna. Teplo spôsobuje expanziu paliva. Uchovajte miesto navrchu palivovej nádrže.

- Veko palivovej nádrže pevne utiahnite. Ak nie je veko palivovej nádrže pevne utiahnuté, existuje riziko vzniku požiaru.
- Pred spustením výrobku ho presuňte do vzdialenosti aspoň 3 m/10 st od miesta dopĺňania paliva.
- Výrobok neštartujte, ak sú na ňom zvyšky paliva alebo motorového oleja. Odstráňte neželané palivo a motorový olej a pred naštartovaním motora nechajte výrobok vyschnúť.
- Pravidelne kontrolujte výskyt netesností na motore. Ak je palivový systém netesný, neštartujte motor, kým sa netesnosti neopravia.
- Výskyt netesností na motore nikdy nekontrolujte prstami.
- Palivo uchovávajte iba v schválených nádobách.
- Pri uskladnení výrobku a paliva dbajte na to, aby palivo ani výpary z paliva nemohli spôsobiť poškodenie.
- Palivo vypúšťajte vonku do schválenej nádoby a mimo zdrojov iskier a otvoreného plameňa.

Bezpečnosť akumulátora



VÝSTRAHA: Poškodený akumulátor môže spôsobiť výbuch a následne zranenie. Ak je akumulátor zdeformovaný alebo poškodený, obráťte sa na schváleného servisného zástupcu spoločnosti Husqvarna.



VÝSTRAHA: Skôr než budete používať produkt, prečítajte si nasledujúce výstrahy.

- V blízkosti akumulátora používajte ochranné okuliare.
- V blízkosti akumulátora nenoste hodinky, šperky ani iné kovové predmety.
- Akumulátor skladujte mimo dosahu detí.
- Akumulátor nabíjajte v priestoroch s dostatočným prúdením vzduchu.
- Pri nabíjaní akumulátora udržiavajte horľavé materiály v minimálnej vzdialenosti 1 m.
- Vymenené akumulátory zlikvidujte. Pozrite si kapitolu *Likvidácia na strane 20*.
- Z akumulátora môžu unikajúť výbušné plyny. V blízkosti akumulátora nefajčite. Akumulátor uchovávajte mimo dosahu otvorených plameňov a iskier.

Bezpečnostné pokyny pre prevádzku na svahu



VÝSTRAHA: Skôr než budete výrobok používať, prečítajte si nasledujúce výstrahy.

- Výrobok nepoužívajte na svahoch so sklonom viac ako 20°. Uvoľnená zemina, vibrácie a prevádzková

rýchlosť môžu spôsobiť, že výrobok spadne na svah, ktorý je menší ako 20°.

- Skontrolujte, či je pracovná plocha bezpečná. Vlhká a uvoľnená pôda znižuje bezpečnú prevádzku výrobku. Na svahoch a drsných povrchoch buďte veľmi opatrní.
- Dbajte na to, aby sa všetky osoby v pracovnej oblasti nachádzali na svahu nad výrobkom.
- Výrobok sa pohybujte hore a dole svahom, nie z jednej strany na druhú.
- Výrobok na svahu neparkujte. Ak musíte výrobok zaparkovať na svahu, uistite sa, že nemôže spadnúť. Hrozí nebezpečenstvo poranenia osôb a poškodenia výrobku.

Bezpečnostné pokyny pre prevádzku v blízkosti brehov



VÝSTRAHA: Skôr než budete výrobok používať, prečítajte si nasledujúce výstrahy.

- Pri manipulácii s výrobkom v blízkosti brehov existuje riziko, že výrobok spadne. Na povrchu, ktorý je dostatočne stabilný na to, aby udržal hmotnosť výrobku, vždy udržiavajte minimálne 2/3 výrobku.
- Ak výrobok spadne, zastavte motor skôr, ako ho nadvihnete späť na dostatočne stabilný povrch. Pozrite si časť *Zdvíhanie výrobku na strane 19*.

Bezpečnostné pokyny pre údržbu



VÝSTRAHA: Skôr než budete výrobok používať, prečítajte si nasledujúce výstrahy.

- Nepravidelná a nesprávne vykonaná údržba zvyšuje nebezpečenstvo poranenia a poškodenia výrobku.
- Používajte osobné ochranné pomôcky. Pozrite si časť *Osobné ochranné prostriedky na strane 7*.
- Pred vykonaním údržby zastavte motor a skontrolujte, či sú všetky diely výrobku vychladnuté.
- Pred vykonávaním údržby vyčistením odstráňte z výrobku nebezpečné materiály.
- Pred vykonávaním údržby odpojte kryt zapáľovacej sviečky.
- Výfukové plyny z motora sú horúce a môžu obsahovať iskry. Výrobok nepoužívajte v interiérových priestoroch ani v blízkosti horľavého materiálu.
- Výrobok neupravujte. Úpravy, ktoré neschválil výrobca, môžu spôsobiť vážne poranenie alebo usmrtenie.
- Vždy používajte originálne príslušenstvo a náhradné diely. Príslušenstvo a náhradné diely, ktoré neschválil výrobca, môžu spôsobiť vážne poranenie alebo usmrtenie.
- Vymeňte všetky poškodené, opotrebované alebo zlomené diely.
- Vykonávajte len údržbu uvedenú v tomto návode na obsluhu. Všetky ostatné servisné úkony nechajte vykonať v autorizovanom servisnom stredisku.
- Pred naštartovaním motora po údržbe najskôr odstráňte z výrobku všetky nástroje. Voľné nástroje alebo nástroje pripevnené k rotujúcim dielom sa môžu vymrštiť a spôsobiť zranenie.
- Po údržbe skontrolujte na výrobku úroveň vibrácií. Ak nie je správna, obráťte sa na autorizované servisné stredisko.
- Nechajte pravidelne vykonať servisnú údržbu výrobku v autorizovanom servisnom stredisku.

Prevádzka

Úvod



VÝSTRAHA: Pred používaním výrobku si prečítajte kapitolu o bezpečnosti a uistite sa, že rozumiete informáciám, ktoré sa v nej uvádzajú.

Postup pred používaním produktu

- Pozorne si prečítajte tento návod na obsluhu a uistite sa, že ste porozumeli pokynom.
- Prečítajte si návod k motoru dodaný výrobcom motora.
- Vykonávajte dennú údržbu. Pozrite si časť *Plán údržby na strane 13*.

Nastaviť rukoväť do prevádzkovej polohy



VÝSTRAHA: Keď meníte polohu rukoväte, pevne držte rukoväť. Pri páde rukoväte hrozí nebezpečenstvo poranenia.

1. Držte rukoväť.

2. Uvoľnite poistnú páku a opatrne sklopte rukoväť.

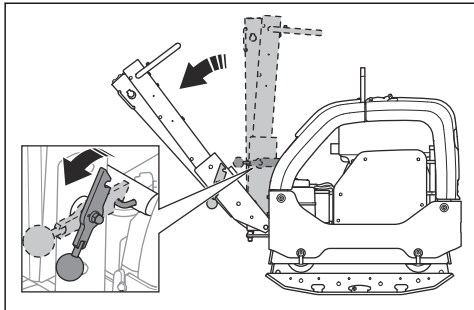

Spustenie a zastavenie výrobu



VÝSTRAHA: Počas postupu postup pri štartovaní držte nohy od výrobku. Pri naštartovaní motora môže hydraulický systém spôsobiť náhly pohyb výrobku.

Manuálne štartovanie výrobu

Tento postup vykonajte, ak má výrobok motor s manuálnym štartovaním.

1. Potiahnite páku dekompresného ventilu do polohy štartovania (A).

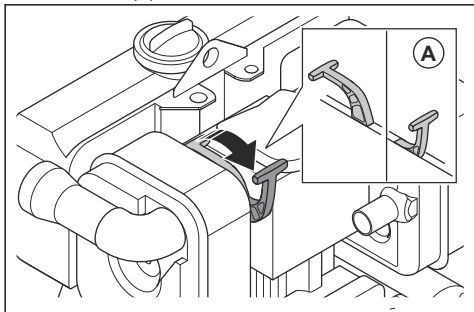

2. Nastavte ovládanie plynu na voľnobežné otáčky.

- a) Pre výrobky s ovládaním plynu iným ako EPA:

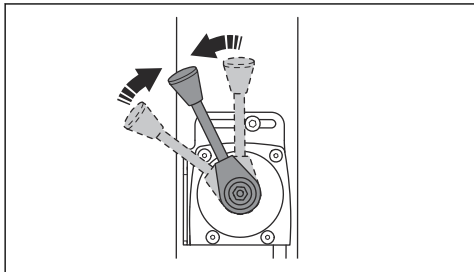

- b) Pre výrobky s ovládaním plynu EPA: Vytiahnite poistku polohy (A) nahor a posuňte ovládanie plynu na voľnobežné otáčky (B). Ovládanie plynu sa musí zaistiť na mieste.

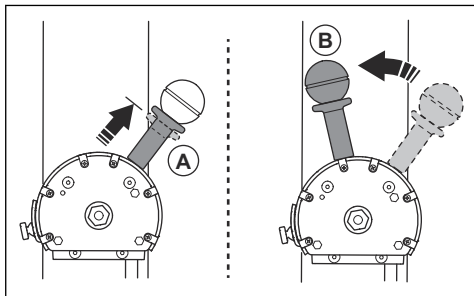

3. Otáčajte štartovacou rukoväťou, kým motor nenaštartuje.

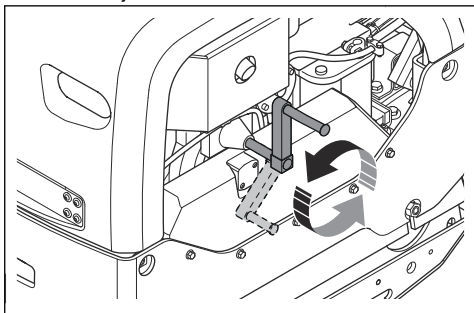

4. Nechajte motor 2 až 3 minúty pracovať na voľnobežných otáčkach.

5. Použite plný plyn.

- a) Pre výrobky s ovládaním plynu iným ako EPA:

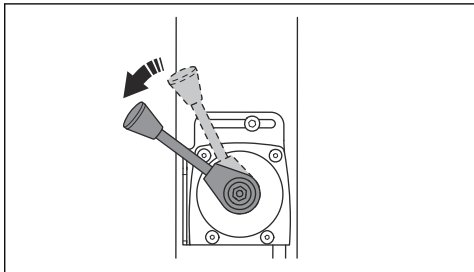

- b) Pre výrobky s ovládaním plynu EPA: Vytiahnite poistku polohy (A) nahor a posuňte ovládanie plynu na plný plyn (B). Ovládanie plynu sa musí zaistiť na mieste.

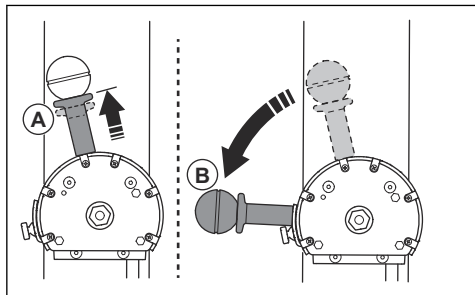

Štartovanie výrobku s elektrickým štartérom

Tento postup vykonajte, ak má výrobok motor s elektrickým štartérom.

1. Nastavte ovládanie plynu na voľnobežné otáčky.

- a) Pre výrobky s ovládaním plynu iným ako EPA:

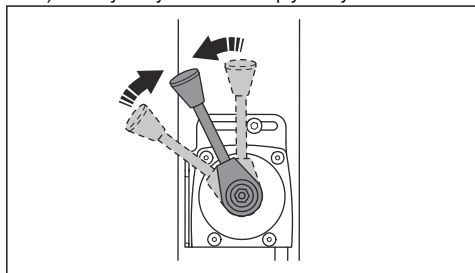

- b) Pre výrobky s ovládaním plynu EPA: Vytiahnite poistku polohy (A) nahor a posuňte ovládanie plynu na voľnobežné otáčky (B). Ovládanie plynu sa musí zaistiť na mieste.

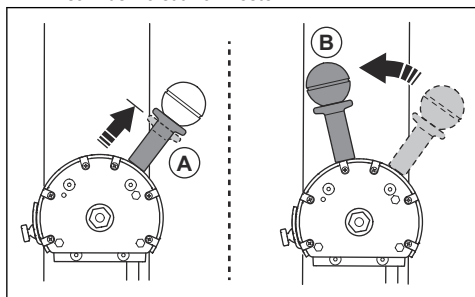

2. Otočte kľúč zapalovania do polohy zapalovania (A). Indikátory nabíjania batérie a tlaku oleja sa rozsvietia.

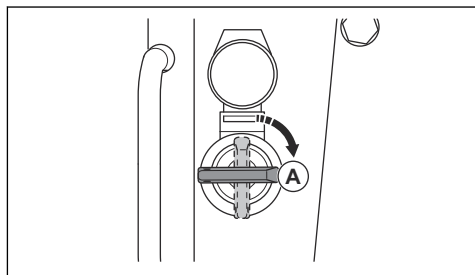

3. Otočte kľúč zapalovania do polohy štartovania (B).

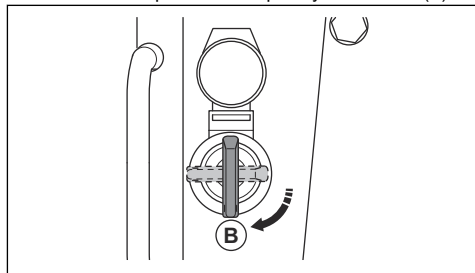

- a) Keď sa motor naštartuje, kľúč zapalovania okamžite uvoľnite. Kľúč zapalovania sa prepne naspäť do polohy (A).
- b) Ak sa motor nenaštartuje do 10 sekúnd, uvoľnite kľúč zapalovania, počkajte 5 sekúnd a skúste to znova.

4. Nechajte motor 2 až 3 minúty pracovať na voľnobežných otáčkach.
5. Použite plný plyn.

- a) Pre výrobky s ovládaním plynu iným ako EPA:

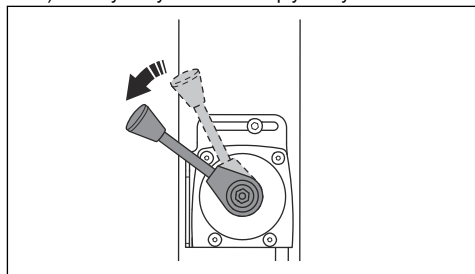

- b) Pre výrobky s ovládaním plynu EPA: Vytiahnite poistku polohy (A) nahor a posuňte ovládanie plynu na plný plyn (B). Ovládanie plynu sa musí zaistiť na mieste.

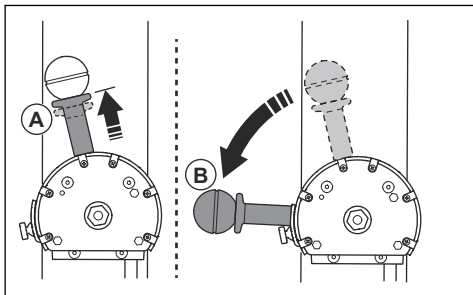

Zastavenie výrobku

1. Zaparkujte s produktom na rovnom podklade.
2. Nastavte ovládanie plynu na voľnobežné otáčky.
 - a) Pre výrobky s ovládaním plynu iným ako EPA:

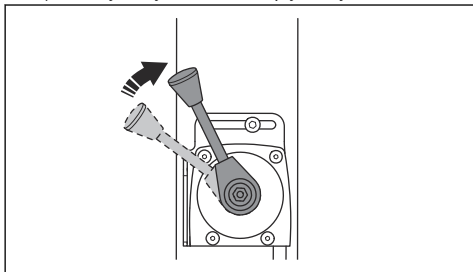

- b) Pre výrobky s ovládaním plynu EPA: Vytiahnite poistku polohy (A) nahor a posuňte ovládanie plynu na voľnobežné otáčky (B). Ovládanie plynu sa musí zaistiť na mieste.

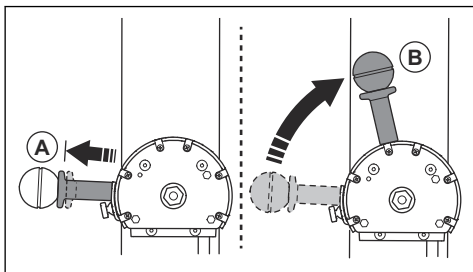

3. Nechajte motor 2 až 3 minúty pracovať na voľnobežných otáčkach.
4. Presuňte ovládanie plynu do polohy Stop.

- a) Pre výrobky s ovládaním plynu iným ako EPA:

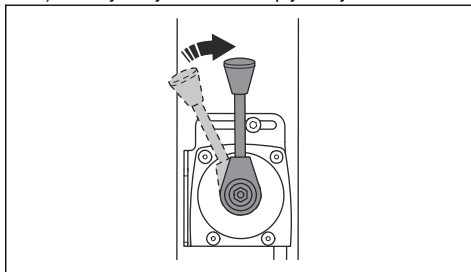

- b) Pre výrobky s ovládaním plynu EPA: Vytiahnite poistku polohy (A) nahor a posuňte ovládanie plynu do polohy Stop (B). Ovládanie plynu sa musí zaistiť na mieste.

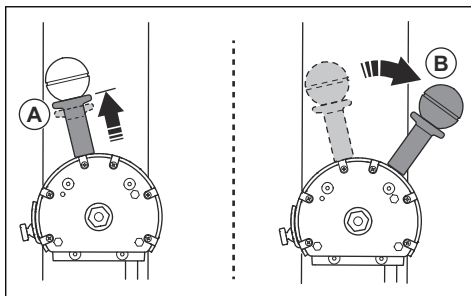

5. Ak má motor elektrický štart, postupujte aj podľa týchto krokov:

- a) Otočte kľúč zapaľovania do polohy Stop (A).

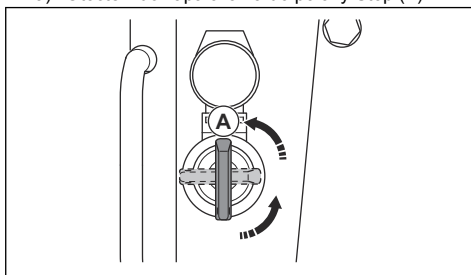

- b) Vytiahnite kľúč zapaľovania, aby ste sa vyhli náhodnému spusteniu.

Indikátor zhutnenia (voliteľné vybavenie)

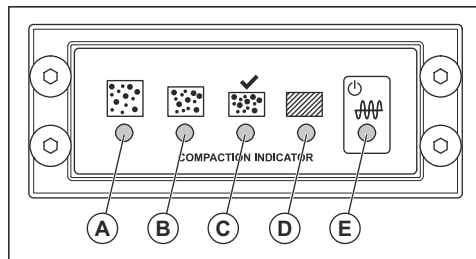

- A: žltý indikátor LED. Stupeň zhutnenia je 0 – 30 %.
- B: žltý indikátor LED. Stupeň zhutnenia je 30 – 60 %.
- C: zelený indikátor LED. Stupeň zhutnenia je 60 – 90 %.
- C a D: zelený a červený indikátor LED. Keď tieto indikátory LED blikajú, povrch terénu má maximálny stupeň zhutnenia, ktorý sa dá výrobkom dosiahnuť.
- D: červený indikátor LED. Stupeň zhutnenia je 90 – 100 %.



VAROVANIE: Výrobok nepoužívajte, keď indikátor LED (D) nepretržite svieti červeno. Spôsobí to opotrebovanie výrobku.

- E: červený alebo zelený. Indikátor napájania.

Keď otočíte kľúčom zapalovania, spustí sa kalibrácia indikátora zhutnenia. Všetky indikátory LED (A) až (E)

sa rozsvietia. Približne po 4 sekundách sa farba indikátora LED (E) zmení z červenej na zelenú a indikátory LED (A) až (D) zhasnú. Keď indikátory LED (A) až (D) nesvietia a indikátor LED (E) je zelený, môžete výrobok spustiť.

Obsluha výrobku

Používajte výrobok vždy s ovládačom plynu nastaveným na plný plyn.

- Ak chcete výrobok obsluhovať smerom dopredu, posuňte ovládací prvok obsluhy úplne dopredu a uvoľnite ho.

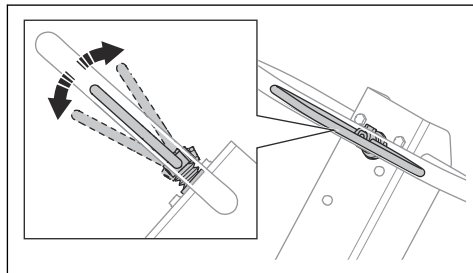

- Ak chcete výrobok obsluhovať smerom dozadu, posuňte ovládací prvok obsluhy úplne dozadu a uvoľnite ho.
- Ak chcete zastaviť pohyb výrobku, posuňte malými pohybmi ovládací prvok do opačného smeru, až kým sa výrobok nezastaví.
- Ak chcete zmeniť smer, výrobok otočte pomocou rukoväte.

Údržba

Úvod



VÝSTRAHA: Pred údržbou výrobku si prečítajte kapitolu o bezpečnosti a uistite sa, že rozumiete informáciám, ktoré sú v nej uvedené.

X = Pokyny sa uvádzajú v tomto návode na obsluhu.

O = Prečítajte si pokyny v návode na obsluhu k motoru dodaný výrobcom motora.

Plán údržby

* = Všeobecná údržba vykonávaná operátorom. Pokyny sa neuvádzajú v tomto návode na obsluhu.

Všeobecná údržba výrobku	Pred použitím, každých 10 h	Každých 100 h	Každých 6 mesiacov alebo 250 h	Ročne, každých 500 h
Skontrolujte, či neuniká palivo alebo olej.	*			
Vyčistite výrobok.	X			
Skontrolujte, či sú matice a skrutky dotiahnuté.	*			
Skontrolujte, či ovládanie plynu a ovládanie jazdy vpred a dozadu nie sú poškodené.	*			

Všeobecná údržba výrobku	Pred použitím, každých 10 h	Každých 100 h	Každých 6 mesiacov alebo 250 h	Ročne, každých 500 h
Ovládanie plynu a ovládanie jazdy vpred a dozadu sa musia pohybovať plynule.	*			
Namažte ovládacie prvky a spoje.	*			
Skontrolujte poškodenie bezpečnostných pásov. V prípade potreby ich vymeňte.	*			
Skontrolujte, či nie sú antivibračné prvky poškodené.		X	X	X
Skontrolujte, či nie je napnutie klinového remeňa poškodené. Podľa potreby upravte alebo vymeňte klinový remeň.		X	X	X
Skontrolujte poškodenie všetkých gumových hadíc a prvkov. V prípade potreby ich vymeňte.			X	X
Skontrolujte hladinu hydraulického oleja.			X	X
Skontrolujte svorky akumulátora.			*	*
Vymeňte olej v excentrickom prvku.			X	X
Vymeňte hydraulický olej.				X

Údržba motora	Pred použitím, každých 10 h	Po uplynutí prvých 20 h	Každých 250 h	Ročne, každých 500 h
Skontrolujte hladinu paliva a motorového oleja.	X			
Vyčistite chladiace rebrá motora.	O		O	O
Skontrolujte indikátor vzduchového filtra. V prípade potreby vzduchový filter vyčistite.	X	X		
Vymeňte vzduchový filter.			X	X
Skontrolujte vypúšťací ventil na vzduchovom filtri. Platí iba pre motory, ktoré majú cyklónový predčistič.	O			
Vymeňte motorový olej.		O	O	O
Skontrolujte rýchlosť motora.		O	O	O
Vypustite palivo a vyčistite palivovú nádrž a palivový filter.				O
Upravte vôľu hlavy valcov pre nasávanie vzduchu a výfukové ventily.		O	O	O
Vymeňte olejový filter.			O	O
Skontrolujte čerpadlo vstrekovania paliva.				O
Skontrolujte dýzu vstrekovania paliva.				O
Vypustite z palivového systému vodu.				O

Údržba motora	Pred použitím, každých 10 h	Po uplynutí prvých 20 h	Každých 250 h	Ročne, každých 500 h
Vymeňte palivový filter.				○

Čistenie výrobku



VAROVANIE: Pred čistením výrobku tesne omotajte a zakryte veko palivovej nádrže plastovým vreckom. Tým zaručíte, že sa voda nedostane do nádrže cez odvetrávací otvor vo veku.

- Výrobok umyte tečúcou vodou z hadice alebo pomocou vysokotlakového čističa.



VAROVANIE: Nesmerujte prúd vody priamo na veko palivovej nádrže, elektrické súčiastky ani motor.

- Odstráňte z rukoväte mazivo a olej.

Vykonanie všeobecnej kontroly

- Uistite sa, že sú dotiahnuté všetky matice aj skrutky na výrobku.

Kontrola hladiny motorového oleja

1. Odstráňte uzáver nádrže na olej a olejovú mierku.
2. Očistite olej z olejovej mierky.
3. Ponornú mierku zasuňte celú späť do nádrže na olej.
4. Vytiahnite ponornú mierku.
5. Skontrolujte hladinu oleja na olejovej mierke.
6. V prípade príliš nízkej hladiny doplňte motorový olej a opätovne skontrolujte hladinu oleja. Informácie o správnom type oleja nájdete v časti *Technické údaje na strane 20* alebo príručke k motoru.

Vzduchový filter



VÝSTRAHA: Pri čistení alebo výmene vzduchového filtra používajte schválenú ochranu dýchacích ciest. Použitie vzduchové filtre zlikvidujte náležitým spôsobom. Prach vo vzduchovom filtri ohrozuje vaše zdravie.



VAROVANIE: Poškodený vzduchový filter sa musí vždy vymeniť, inak sa do motora nasaje prach, ktorý spôsobí poškodenie motora.

Kontrola indikátora vzduchového filtra



VAROVANIE: Indikátor vzduchového filtra skontrolujte vždy pri štarte motora. Upchatý vzduchový filter môže spôsobiť poškodenie výrobku.

1. Skontrolujte indikátor vzduchového filtra.

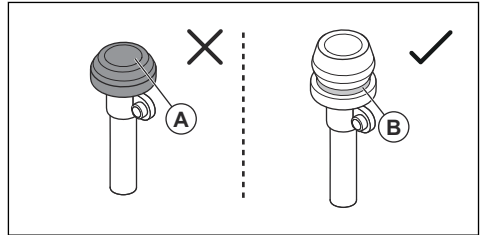

- a) Ak je indikátor vzduchového filtra stlačený (A), vzduchový filter vyčistite alebo vymeňte. Pozrite si časť *Vyčistenie alebo výmena vzduchového filtra na strane 15*.



VÝSTRAHA: Pred vykonaním údržby vypnite motor.

- a) Ak je viditeľná zelená značka (B), vzduchový filter si nevyžaduje žiadnu údržbu.

Ďalšie informácie o indikátore vzduchového filtra nájdete v návode k motoru.

Vyčistenie alebo výmena vzduchového filtra



VÝSTRAHA: Pri čistení alebo výmene vzduchového filtra používajte schválenú ochranu dýchacích ciest. Použitie vzduchové filtre zlikvidujte náležitým spôsobom. Prach vo vzduchovom filtri ohrozuje vaše zdravie.



VÝSTRAHA: Vzduchový filter nečistite stlačeným vzduchom. Dôjde pritom k poškodeniu vzduchového filtra a zvýši sa riziko vdýchnutia nebezpečného prachu.

1. Otočte poistný gombík na kryte vzduchového filtra proti smeru hodinových ručičiek a vyberte kryt vzduchového filtra.

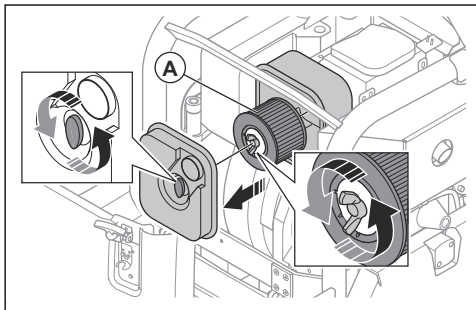

2. Otočte poistný gombík na vzduchovom filtri proti smeru hodinových ručičiek a vyberte vzduchový filter (A) z tela vzduchového filtra.
3. Pomocou kefy vyčistite telo vzduchového filtra.
4. Poklepte vzduchovým filtrom o tvrdý povrch alebo z neho odstráňte nečistoty pomocou vysávača.



VAROVANIE: Hubicou vysávača sa nesmiete dotknúť povrchu papierového filtračného prvku vzduchového filtra. Udržiaajte od neho malú vzdialenosť. Citlivý povrch papierového filtračného prvku sa pri kontakte s predmetmi poškodí.

5. Skontrolujte, či nie je vzduchový filter poškodený.
6. Vzduchový filter, ktorý je poškodený, vlhký alebo na ktorom sa nachádza olej, vyhoďte.



VAROVANIE: Poškodený vzduchový filter sa musí vždy vymeniť, inak sa do motora nasaje prach, ktorý spôsobí poškodenie motora.

7. Vložte čistý vzduchový filter alebo nový vzduchový filter do tela vzduchového filtra. Utiahnite poistný gombík v smere hodinových ručičiek.
8. Namontujte kryt vzduchového filtra a otočte poistný gombík v smere hodinových ručičiek.

Kontrola klinového remeňa



VÝSTRAHA: Výrobok nepoužívajte, ak nie je nainštalovaný kryt klinového remeňa.

1. Zastavte motor.

2. Zložte kryt klinového remeňa.

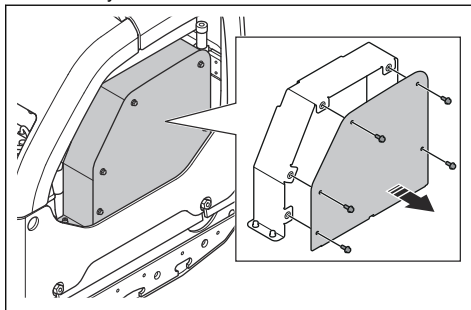

3. Skontrolujte, nie je klinový remeň poškodený alebo opotrebovaný. V prípade potreby klinový remeň vymeňte.

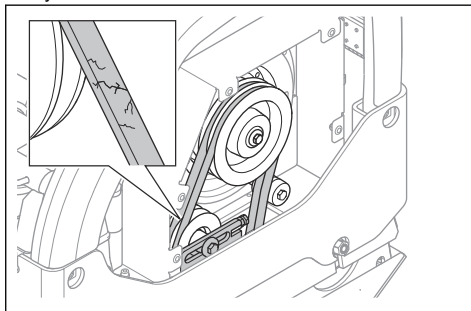

4. Skontrolujte napnutie klinového remeňa.
5. Ak klinový remeň nie je dostatočne napnutý, postupujte takto:
 - a) Uvoľníte skrutku na napínači remeňa (A).

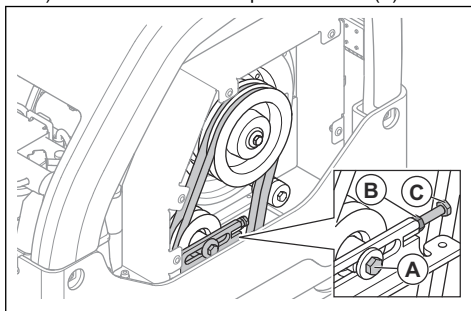

- b) Uvoľníte poistnú maticu (B).
 - c) Otočením nastavovacej skrutky (C) nastavte napínač remeňa.
 - d) Utihnite skrutku na poistnej matici (B) a napínači remeňa (A).
6. Nasaďte kryt klinového remeňa.

Výmena oleja v excentrickom prvku

1. Odstráňte vypúšťací uzáver oleja za excentrický prvok a pripojte hadicu.

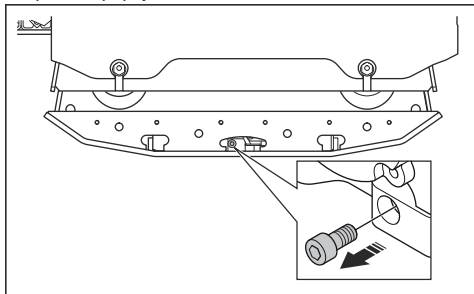

2. Nakloňte výrobok a vypustíte olej.

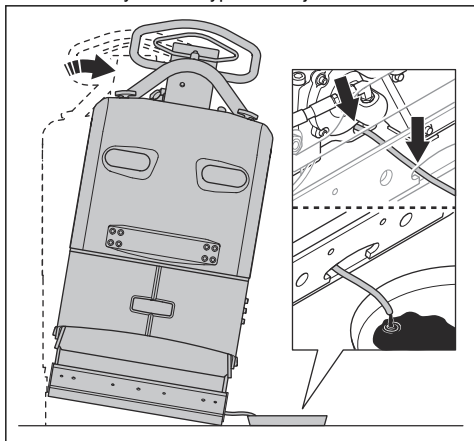

Poznámka: Na vypustenie oleja do excentrického prvku môžete použiť aj ručné vypúšťacie čerpadlo oleja.

3. Vyčistíte povrchy okolo otvoru pre vypúšťací uzáver oleja, závit otvoru a vypúšťací uzáver oleja. Použite suchú handričku a v prípade potreby aj príslušné rozpušťadlo.



VAROVANIE: Na čistenie vypúšťacieho uzáveru oleja a jeho okolia nepoužívajte vodu.

4. Naplňte excentrický prvok olejom správneho typu. Pozrite si časť *Technické údaje na strane 20*.

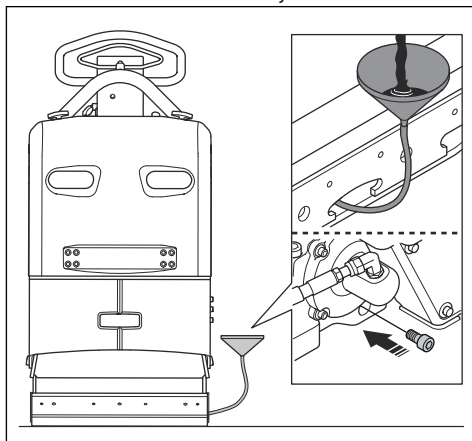

5. Nainštalujte vypúšťací uzáver oleja.

Kontrola akumulátora

1. Odpojte káble batérie (A).

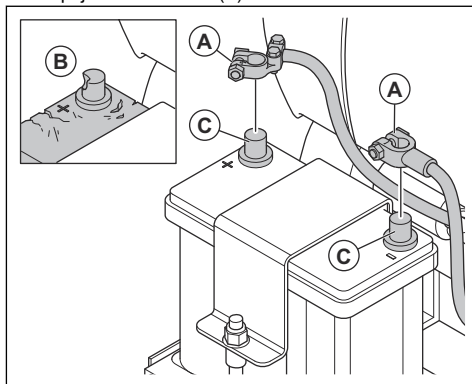

2. Skontrolujte, či nie je poškodený akumulátor (B). Ak je batéria poškodená, vymeňte ho.
3. Vyčistite póly batérie (C).
4. Pripojte káble batérie.

Nabíjanie batérie

Batéria je gélová batéria. Údržba batérie nie je potrebná.



VÝSTRAHA: Batériu nenabíjajte viac, ako sa odporúča. Životnosť batérie sa zníži a môžu z nej uniknúť horľavé plyny.



VAROVANIE: Ak sa batéria pri nabíjaní veľmi zohreje, ihneď ju odpojte.

- Na nabíjanie gélových batérií používajte nabíjačku batérií s regulovaným napätím. Pozrite si časť *Odporúčané nabíjačky batérie na strane 18*. Viac informácií o správnej nabíjačke batérií získate od predajcu Husqvarna.
- Ak sa batéria nepoužíva dlhší čas, pred použitím ju úplne nabite.
- Ak je výrobok počas zimného obdobia uskladnený, nabíjajte ho 1- až 2-krát.

Odporúčané nabíjačky batérie

Odporúčania sú správne pre priemernú teplotu prostredia 25 °C/77 °F.

Typ nabíjačky akumulátora	Odporúčania
Alternátor	13, 65 – 15,0 V
Nabíjačka sa konštantným napätím	13,8 – 15,0 V; max. 10 A; nabíjanie 6 – 12 h
Nabíjačka s premenlivým prúdom	13,2 – 13,8 V; max. 1 A, bez časového obmedzenia pri nižších napätiach
Rýchlonabíjačka, nabíjačka s konštantným napätím	Max. 15,6 V; bez prúdového obmedzenia, ak je teplota batérie menšia ako 50 °C/125 °F; nabíja sa, kým prúd neklesne pod 1 A
Nabíjačka batérií pre cyklické batérie alebo sériovo zapojené batérie	14,7 V; bez prúdového obmedzenia, ak je teplota batérie menšia ako 50 °C/125 °F; ak je prúd menší ako 1 A, nabíja sa 2 h konštantným prúdom 2 A

Čas nabíjania pri rôznych prúdoch

Odporúčania sú správne pre priemernú teplotu prostredia 25 °C/77 °F. Čas nabíjania sa mení pre iné teploty prostredia a rôzne nabíjačky batérií.

Prúd	Približný čas na nabitie na úroveň 90 %
100 A	35 minút
50 A	75 minút
25 A	140 minút

Hydraulický systém

Kontrola hydraulikkej hadice

- Hydraulické hadice pravidelne kontrolujte. Vymeňte opotrebované alebo poškodené hydraulické hadice.



VÝSTRAHA: Hydraulický olej je nebezpečný. Guma v hydraulických hadiciach sa časom opotrebuje. Opotrebované alebo poškodené hydraulické hadice sa môžu porušiť a hydraulický olej môže spôsobiť poranenie. Ak neviete zistiť, či sú hydraulické hadice opotrebované, hydraulické hadice vždy vymeňte.

Kontrola hladiny hydraulického oleja

1. Vyberte ponornú mierku z nádrže hydraulického oleja.

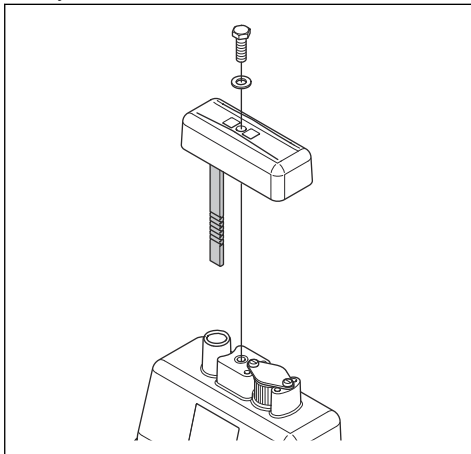

2. Skontrolujte hladinu hydraulického oleja na ponornej mierke.
3. Ak je hladina hydraulického oleja príliš nízka, nechajte hydraulické zariadenie skontrolovať na tesnosť v autorizovanom servisnom stredisku.

Výmena hydraulického oleja



VÝSTRAHA: Hrozí nebezpečenstvo vzniku popálenín. Hydraulický olej sa počas prevádzky výrobku zahrieva. Pred výmenou hydraulického oleja nechajte produkt vychladnúť.

1. Vyberte ponornú mierku (A) z nádrže hydraulického oleja.

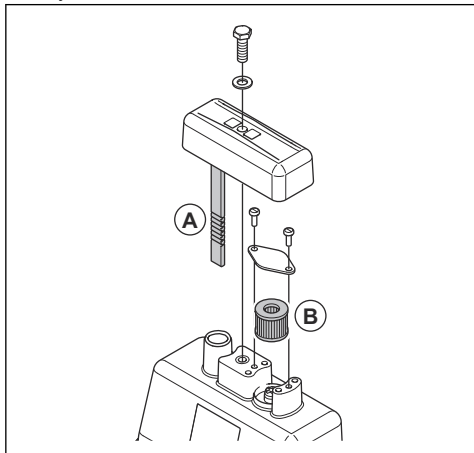

2. Na vypustenie hydraulického oleja z nádrže hydraulického oleja použite čerpadlo na vypúšťanie oleja.
3. Vyčistite otvor nádrže hydraulického oleja.
4. Vymeňte odvzdušňovací filter (B).
5. Doplňte správny typ hydraulického oleja. Pozrite si časť *Technické údaje na strane 20*.
6. Vložte ponornú mierku do nádrže hydraulického oleja.

Preprava, skladovanie a likvidácia

Preprava



VÝSTRAHA: Počas prepravy buďte opatrní. Výrobok je ťažký a ak počas prepravy spadne alebo sa pohne, môže spôsobiť poranenie alebo poškodenie.

V prípade kratších vzdialeností výrobok zdvihnite a presuňte. V prípade väčších vzdialeností položte výrobok na prepravné vozidlo.



VAROVANIE: Výrobok nikdy neťahajte za vozidlom.

Zdvíhanie výrobku



VÝSTRAHA: Uistite sa, že zdvíhacie vybavenie má správne technické parametre na bezpečné zdvihnutie výrobku. Hmotnosť výrobku je uvedená na jeho typovom štítku.



VÝSTRAHA: Nedvíhajte poškodený výrobok. Uistite sa, že závesné oko, antivibračné prvky a bezpečnostné popruhy sú správne nainštalované a že nie sú poškodené.



VÝSTRAHA: Neprechádzajte popod ani sa nezdržiavajte pod ani v blízkosti zdvihnutého výrobku.

1. Zaistite rukoväť do vzpriamenej polohy.

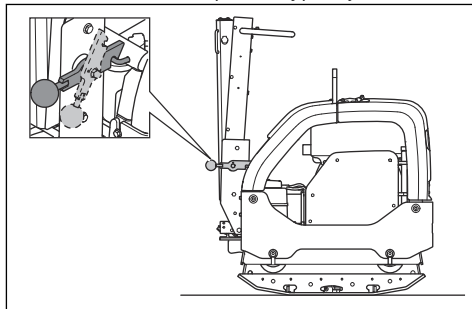

2. Zdvíhacie zariadenie pripevnite k závesnému oku.

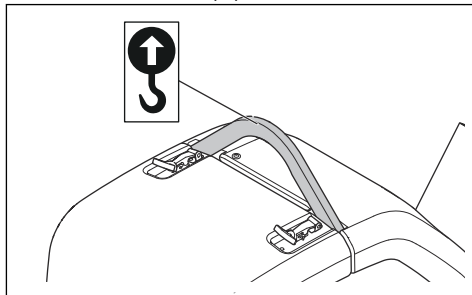

VÝSTRAHA: Nepoužívajte kovové háky, reťaze ani iné zdvíhacie zariadenie s drsnými hranami, ktoré môžu spôsobiť poškodenie závesného oka.

Zaistenie výrobku na prepravnom vozidle pomocou uväzovacích popruhov

1. Zaisťujete rukoväť vo zvislej polohe (A).

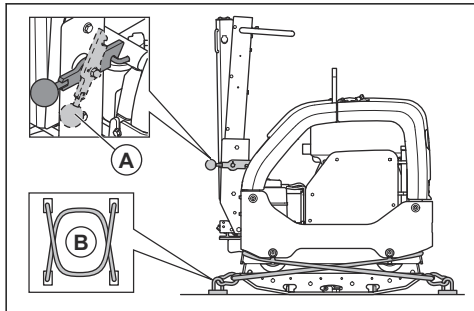

2. Umiestnite 2 popruhy (B) okolo spodnej dosky.
 - a) Nasadíte 1 popruh okolo prednej časti spodnej platne a pripevníte popruh k vozidlu.
 - b) Nasadíte 1 popruh okolo zadnej časti spodnej platne a pripevníte popruh k vozidlu.

Skladovanie

- Pred dlhodobým uskladnením výrobku odstráňte z palivovej nádrže všetko palivo. Palivo zlikvidujte v príslušnom zariadení na likvidáciu.

- Pred uskladnením akumulátor úplne nabite. Prázdna batéria zamrzne pri približne -7°C . Plne nabitá batéria zamrzne pri teplote približne -67°C .
- Pred uskladnením výrobok vyčistite. Z gumených dielov odstráňte olej a prach.
- Pred uskladnením vyčistite vzduchový filter.
- Výrobok zakryte ochrannou plachtou.
- Výrobok skladujte na suchom mieste, ktoré je chránené pred mrazom.
- Výrobok skladujte v uzamknutom priestore mimo dosahu detí a neoprávnených osôb.

Likvidácia

- Chemikálie môžu byť nebezpečné a nesmú sa vylievat' na zem. Použité chemikálie vždy zlikvidujte v servisnom stredisku alebo v zariadení na likvidáciu odpadov.
- Keď je produkt opotrebovaný, pošlite ho predajcovi alebo do miestneho recyklačného zariadenia.
- Olej, olejové filtre, palivo a batérie môžu mať negatívny vplyv na životné prostredie. Dodržiavajte miestne požiadavky v oblasti recyklácie a platné predpisy.
- Akumulátor nelikvidujte ako komunálny odpad.
- Akumulátor pošlite servisnému zástupcovi spoločnosti Husqvarna alebo ho zlikvidujte v zariadení na likvidáciu starých akumulátorov.

Technické údaje

Technické údaje

	Manuálne naštartovanie	Elektrické štartovanie	EPA, elektrické štartovanie
Čistá hmotnosť, kg/lb	447/985,5	467/1029,6	496/1093,5
Prevádzková hmotnosť ¹ (EN500, vrát. oleja, ½ paliva), kg/lb	449,5/991	469,5/1035,1	498,5/1099
Značka/typ motora	Hatz, 1 D81Z	Hatz, 1 D81Z	Hatz, 1 D81Z
Výkon motora, kW/hp pri ot./min ¹	9,1/12,2 pri 2550	9,1/12,2 pri 2550	9,1/12,2 pri 2550
Vibračná frekvencia, Hz/ot./min	69/4140	69/4140	69/4140
Amplitúda, mm/pal.	2,4/0,064	2,4/0,064	2,4/0,064
Odstredivá sila, kN/lbf	65/14612	65/14612	65/14612
Prevádzková rýchlosť, m/min alebo st./min	30 alebo 98,4	30 alebo 98,4	30 alebo 98,4
Maximálny náklon, stupne/%	20/35	20/35	20/35

¹ Podľa údajov výrobcu motora. Vyznačený výkon motora je priemerný čistý výkon (pri uvedených ot./min) typického sériového motora pre model motora meraný podľa normy SAE J1349/ISO 1585. Sériovo vyrábané motory sa môžu od tejto hodnoty odlišovať. Skutočný výkon motora nainštalovaného na koncovom produkte závisí od prevádzkovej rýchlosti, podmienok okolitého prostredia a iných hodnôt.

	Manuálne naštartovanie	Elektrické štartovanie	EPA, elektrické štartovanie
Objem palivovej nádrže, l/qts	7,0/7,40	7,0/7,40	7,0/7,40
Kapacita motorového oleja*, l/qts	1,9/2,0	1,9/2,0	1,9/2,0
Objem nádrže hydraulického oleja, l/kvarty	1,0/1,06	1,0/1,06	1,0/1,06
Excentrický prvok, l/qts	0,7/0,74	0,7/0,74	0,7/0,74
Motorový olej*	Shell Rimula R4 L 15W-40 alebo ekvivalentný	Shell Rimula R4 L 15W-40 alebo ekvivalentný	Shell Rimula R4 L 15W-40 alebo ekvivalentný
Excentrický prvok oleja	Shell Rimula R4 L 15W-40 alebo ekvivalentný	Shell Rimula R4 L 15W-40 alebo ekvivalentný	Shell Rimula R4 L 15W-40 alebo ekvivalentný
Hydraulický olej	Shell Tellus S3 V32	Shell Tellus S3 V32	Shell Tellus S3 V32
Biologický hydraulický olej (voliteľné)	Shell Naturelle HF-E 32	Shell Naturelle HF-E 32	Shell Naturelle HF-E 32
Palivo*	Iba motorová nafta s minimálnym obsahom síry	Iba motorová nafta s minimálnym obsahom síry	Iba motorová nafta s minimálnym obsahom síry
Spotreba paliva, l/h alebo qts/h	1,8 alebo 1,9	1,8 alebo 1,9	1,8 alebo 1,9
Typ batérie	–	Batéria AGM s technológiou Spiralcell	Batéria AGM s technológiou Spiralcell
Napätie batérie, V	–	12 V/48 Ah	12 V/48 Ah
Štartovací motor	–	12 V/2,0 kW	12 V/2,0 kW

* = Ak by ste potrebovali ďalšie informácie a mali otázky o tomto konkrétnom motore, pozrite si návod k motoru alebo webovú stránku výrobcu motora.

Emisie hluku a vibrácií	
Nameraná úroveň hlučnosti, dB(A)	108
Zaručená L_{WA} úroveň hlučnosti dB (A) ²	109
Hladina akustického tlaku pri uchu obslužného personálu, L_P , dB (A) ³	96
Úroveň vibrácií, a_{HV} , m/s ²⁴	2,5

Hmotnosť voliteľného príslušenstva	
Rozšírenia 2 jednotky na stroj, 2 x 75 mm/3,0 pal. kg/lib	26/57,3

² Emisie hluku v prostredí merané ako akustický tlak (L_{WA}) podľa normy EN ISO 3744 v súlade so smernicou EÚ 2000/14/ES. Rozdiel medzi zaručeným a nameraným akustickým výkonom spočíva v tom, že zaručený akustický výkon zahŕňa aj rozptyl výsledkov merania a rozdiely medzi jednotlivými strojmi rovnakého modelu v súlade so smernicou 2000/14/ES.

³ Hladina akustického tlaku L_P v súlade s normou EN ISO 11201, EN 500-4. Odchýlka K_{PA} 3,0 dB (A).

⁴ Úroveň vibrácií podľa normy EN 500-4. Uvádzané údaje pre ekvivalentný stupeň vibrácií majú typický štatistický rozptyl (štandardnú odchýlku) 1,5 m/s².

Hmotnosť voliteľného príslušenstva	
Rozšírenia 2 jednotky na stroj, 2 x 150 mm/5,9 pal. kg/lib	40/88,2
Bloková dláždiaca súprava, šírka 750 mm, kg/lib	10/22
Bloková dláždiaca súprava, šírka 850 mm, kg/lib	11/24,6

Vyhlásenie o úrovni hluku a vibrácií

Tieto deklarované hodnoty boli získané laboratórnymi typovými skúškami v súlade s uvedenou smernicou alebo normami a sú vhodné na porovnanie s deklarovanými hodnotami iných výrobkov testovaných v súlade s tou istou smernicou alebo normami. Tieto deklarované hodnoty nie sú vhodné na použitie pri hodnotení rizík a hodnoty namerané na jednotlivých pracoviskách môžu byť vyššie. Skutočné hodnoty expozície a riziko poškodenia u jednotlivých používateľov sú jedinečné a závisia od spôsobu, akým používateľ pracuje, v akom materiáli sa výrobok používa, ako aj od času vystavenia a fyzického stavu používateľa a stavu samotného výrobku.

Rozmery výrobku

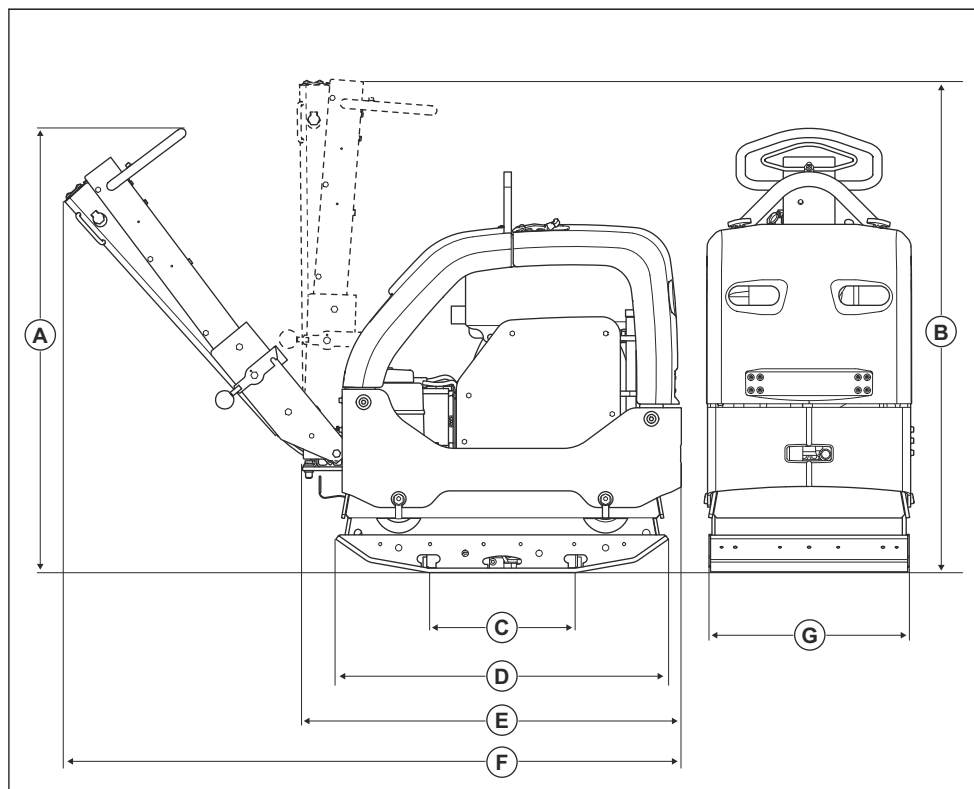

A	Výška rukoväte, pracovná poloha, mm/palce	1190/46,9	E	Dĺžka so sklopenou rukoväťou, mm/palce	1025/40,4
B	Výška rukoväte, transportná poloha, mm/palce	1320/52	F	Dĺžka vrátane rukoväti, mm/palce	1670/65,7
C	Styčná plocha spodnej dosky bez rozšírení, m ² /štv. stôp	0,21/2,26	G	Šírka bez rozšírení, mm/pal.	550/21,7
D	Dĺžka spodnej dosky, mm/palce	900/35,4		Šírka vrátane rozšírení 2 x 75 mm	700/27,6
				Šírka vrátane rozšírení 2 x 150 mm	850/33,5

ES vyhlásenie o zhode

ES vyhlásenie o zhode

My, spoločnosť **Husqvarna AB**, SE-561 82 Huskvarna,
Švédsko, tel.: +46-36-146500, vyhlasujeme s plnou
zodpovednosťou, že výrobok:

Popis	Reverzibilná doska na zhutňovanie
Značka	Husqvarna
Typ/model	LG 504
Identifikácia	Výrobné čísla od roku 2019 a novšie

plne spĺňa nasledujúce smernice a nariadenia EÚ:

Smernice/Nariadenia	Popis
2014/30/EÚ	„o elektromagnetickej kompatibilite“
2006/42/ES	„o strojových zariadeniach“
2000/14/ES	„o hluku vo voľnom priestranstve“

a že sa pri ňom uplatňujú nasledujúce harmonizované
normy a technické špecifikácie:

EN 500-1+A1:2009

EN 500-4:2011

Notifikovaný orgán: 0038, Lloyd's Register Verification
Limited, 71 Fenchurch Street, London, EC3M 4BS, UK,
má overenú zhodu so smernicou Rady 2000/14/ES,
Príloha VIII, Úplné zabezpečenie kvality.

Informácie týkajúce sa emisií hluku nájdete v kapitole
Technické údaje na strane 20.

Partille, 2020-02-25



Martin Huber

Riaditeľ výskumu a vývoja, Betónové povrchy a podlahy

Husqvarna AB, divízia stavebníctva (Construction
Division)

Zodpovedný za technickú dokumentáciu



www.husqvarnacp.com

Pôvodné pokyny

1140392-68



2020-03-25